

**Дидактическое пособие «Калейдоскоп интересов»
для поддержки детской инициативы и самостоятельности через
выбор детской деятельности по интересам**



Составители:

Тетерина Елена Владимировна
старший воспитатель высшей квалификационной категории;
Дятлова Дарья Викторовна
воспитатель первой квалификационной категории.

Содержание

1. Пояснительная записка	3
1.1. Аннотация	3
1.2. Актуальность	3
1.3. Краткое описание дидактического пособия «Калейдоскоп интересов»	4
1.4. Рекомендации по организации образовательной деятельности с дидактическим пособием «Калейдоскоп интересов»	4
2. Основная часть	5
2.1. Организация образовательной деятельности с «Калейдоскопом интересов» в старшей группе по тематической неделе «Уникальность озера Байкал»	5
2.2. Организация изобразительной деятельности с использованием пособия «Калейдоскоп интересов»	6
2.3. Критерии эффективности применения дидактического пособия «Калейдоскоп интересов»	6
Литература	7
Приложения	
Приложение 1	8
Приложение 2	9
Приложение 3	10
Приложение 4	11
Приложение 5	12
Приложение 6	13
Приложение 7	14
Приложение 8	15
Приложение 9	16
Приложение 10	17
Приложение 11	18
Приложение 12	19
Приложение 13	21
Приложение 14	22
Приложение 15	23
Приложение 16	24
Приложение 17	25
Приложение 18	26
Приложение 19	27
Приложение 20	28

1. ПОЯСНИТЕЛЬНАЯ ЗАПИСКА

1.1. Аннотация

Данное пособие представляет собой комплект, который поможет воспитателям организовать самостоятельную и совместную с педагогом деятельность детей с учетом их интересов, вести наблюдение за самостоятельностью выбора детей, фиксируя творческую инициативу как целеполагание и волевое усилие, коммуникативную инициативу и познавательную инициативу.

Пособие «Калейдоскоп интересов» является одним из вариантов организации детской деятельности с учетом интересов детей и позволяет дошкольникам развивать самостоятельность, способствует свободному определению и реализации собственных целей, возложению на себя ответственности за результаты своей деятельности.

Дидактическое пособие может быть востребовано в организации и проведении как самостоятельной, так и совместной с педагогом деятельности, позволяет воспитанникам работать в малых группах и парах.

Универсальность наглядно-дидактического материала в пособии позволяет использовать его при организации различных видов детской деятельности в соответствии с комплексно - тематическим принципом планирования. В зависимости от подбора информационного материала может использоваться в старших возрастных группах.

Содержательная ценность данного пособия, его востребованность заключается в разноуровневом, многофункциональном и вариативном подходе к организации самостоятельной и совместной деятельности воспитанников.

Данное пособие, являясь комплексным инструментом, может быть полезно для воспитателей, работающих в дошкольных образовательных организациях, при организации совместной с педагогом и самостоятельной деятельности детей, презентации результатов детской деятельности.

1.2. Актуальность

Проблема формирования инициативности и самостоятельности у дошкольников очень актуальна. Период от рождения до 5 лет является сензитивным для развития самостоятельности.

В Федеральном государственном образовательном стандарте дошкольного образования обозначены основополагающие качества, которые необходимо формировать у детей в условиях дошкольных образовательных учреждений. В ряду важнейших личностных качеств, которыми необходимо владеть ребенку, особое внимание уделено самостоятельности и ответственности. Одним из условий ФГОС ДО является поддержка индивидуальности и инициативы детей.

Так, в целевых ориентирах дошкольного образования в качестве результатов указывается на то, что ребёнок проявляет «инициативность и самостоятельность в разных видах деятельности - игре, общении, конструировании и др. Способен выбирать себе род занятий, участников совместной деятельности».

Подбирая способы поддержки детской инициативы в деятельности, нам хотелось найти что-то новое и интересное, с помощью чего можно было бы не только поддержать детскую инициативу и самостоятельность, но и раскрыть возможности и способности каждого ребенка, предоставляя ему право выбора. Так родилась идея создания дидактического пособия «Калейдоскоп интересов», которое помогает детям определиться с выбором деятельности по интересам.

Целью данного пособия является создание условий для самостоятельного выбора детской деятельности по интересам.

При создании дидактического пособия «Калейдоскоп интересов» предусматривались следующие задачи:

- ✓ способствовать развитию самостоятельности и самоконтроля с учетом познавательных интересов детей, их способностей к тому или иному роду деятельности;
- ✓ формировать умение определять и реализовывать собственные цели и ответственность за результат своей деятельности;
- ✓ способствовать формированию дружеских взаимоотношений между детьми.

1.3. Краткое описание дидактического пособия «Калейдоскоп интересов»

Пособие представляет собой комплект, в который входит:

— *Напольный игровой модуль* «Калейдоскоп интересов» в виде круга, разделенного на сектора (Приложение 1). В каждом секторе в соответствии с центром детской активности располагаются карманы для информационного материала, который помогает ребенку определиться с выбором (Приложение 2). Информационный материал может меняться в соответствии с темой недели (Приложение 3). В центре пособия имеется двухуровневый блок. Первый уровень обозначает центры детской активности. (Приложение 4). В нем хранятся фишки для обозначения выбора ребенка. На втором уровне располагаются числовые символы, обозначающие количество детей, которые могут одновременно работать в каждом центре (Приложение 5). Это обусловлено наличием достаточного количества материала с учетом условий безопасности. После использования калейдоскоп можно свернуть и поместить в специально отведенное место для хранения.

— Еще один компонент, входящий в пособие – *это доска выбора «Калейдоскоп открытий»*, представляющий собой стенд в форме калейдоскопа, на котором имеются фотографии по количеству детей в группе и обозначение центров детской активности (Приложение 6).

— Обязательной частью пособия являются *личные скетчбуки* или блокноты, в которых дети фиксируют свои идеи (т.е. чем планируют заниматься и как), отображать и оценивать результаты своей деятельности (Приложение 8).

1.4. Рекомендации по организации образовательной деятельности с дидактическим пособием «Калейдоскоп интересов»

Данное пособие рекомендуется использовать в утреннем круге на этапе планирования.

Идя по кругу, проговариваются слова:

«Поспеш скорее, друг,

В наш волшебный чудо – круг.

Раз, два, три, четыре, пять

Начинаем выбирать.

На калейдоскоп взгляни,

Чем ты хочешь заниматься, поскорей определи».

Обращается внимание детей на дидактические картинки, отображающие наполнение центров детской активности, которыми заполнено поле калейдоскопа интересов, с целью заинтересовать детей на предстоящую деятельность. После того, как дети определяются с выбором центра по интересам, отмечают свой выбор на калейдоскопе открытий, с учетом количества детей, которые могут одновременно работать в данном центре.

Затем дети берут индивидуальные скетчбуки и начинают составлять план своей предстоящей деятельности. Для этого имеются разнообразные материалы (штампы, стикеры, перфокарты, карандаши, ручки и пр.) Наметив план действий, дети расходятся по центрам детской активности и реализуют его. Завершив работу в центрах, ребенок отмечает результат своей деятельности соответствующим символом:

- ✓ человек с пальцем вверх – у меня все получилось, я доволен;
- ✓ человек с пальцем вниз – я старался, но не получилось;
- ✓ бегущий человек - я старался, но очень торопился, и не все получилось хорошо;
- ✓ стоящий человек - я старался, но делал медленно, поэтому не успел.

В течение определенного времени дети могут посетить по намеченному плану несколько центров. По завершении работы, используя речевку, дети собираются на итоговый сбор, где презентуют проделанную работу и продукты своей деятельности.

Речевка: «Вновь зовем мы всех друзей

Подвести итог скорей.

Всё смогли и всё узнали,

Тайны все мы разгадали.

Что ты сделал, покажи,

Что узнал, нам расскажи».

2. ОСНОВНАЯ ЧАСТЬ

2.1. Организация образовательной деятельности с «Калейдоскопом интересов» в старшей группе по тематической неделе «Уникальность озера Байкал»

Оптимальность подбора дидактических средств позволяет использовать данное пособие в соответствии с поставленными целями и задачами.

Так, например, при реализации тематической недели «Уникальность озера Байкал», педагог подбирает необходимый материал для наполнения центров детской активности.

Для того, чтобы помочь детям с выбором деятельности по интересам, воспитатель использует «Калейдоскоп интересов», с помощью которого презентует детские центры, с целью активизации интереса воспитанников к предстоящей деятельности. В каждом секторе, обозначающем определенный центр, в специальные кармашки располагает информационный материал:

- центр настольных игр – карта «Животный мир Байкала»; «Собери пазл»;
- центр литературный – лэпбук «Байкал» <https://infourok.ru/metodicheskij-material-bajkal-lepbuk>;
- центр изобразительного искусства – схемы лепки и рисования «Нерпа» (Приложение 8);
- центр науки и естествознания – схема очистки воды (Приложение 9);
- центр строительства – схемы конструирования «Катер» (Приложение 10), «Поезд» (Приложение 11);
- центр сюжетно-ролевых игр – атрибуты к с\р игре «Путешествие на Байкал»;
- центр музыкально-театрализованной деятельности – видеофильм «Поющие байкальские нерпы» <https://www.youtube.com/watch?v=vX3GQkImUg0>; аудиозапись «Звуки Байкала» <https://yandex.ru/video/preview/>.

На утреннем круге при проведении тематической недели «Уникальность озера Байкал» педагог предлагает детям разместиться вокруг пособия «Калейдоскоп интересов» (Приложение 12) <https://www.youtube.com/watch?v=GajhiAeufwI&t=197s>.

Дети определяются с выбором центра по интересам, отмечают свой выбор на калейдоскопе открытий, с учетом количества детей, которые могут одновременно работать в данном центре.

Затем дети берут индивидуальные скетчбуки и начинают составлять план своей предстоящей деятельности. Наметив план действий, дети расходятся по центрам детской активности и реализуют его. Завершив работу в центрах, ребенок отмечает результат своей деятельности, соответствующим символом.

2.2. Организация изобразительной деятельности с использованием дидактического пособия «Калейдоскоп интересов»

Пособие может быть использовано и в совместной деятельности детей и взрослых. Так, например, при создании условий для организации изобразительной деятельности по теме «Рисование цветов акварелью с использованием неклассических техник», педагог в каждом секторе цветового спектра пособия размещает информационный материал, соответствующий теме.

В секторе обозначения центров детской активности заменяются цифрами, обозначающими варианты использования тех или иных материалов. Та же замена производится и в «Калейдоскопе открытий».

В первом кармане размещается картинка, обозначающая материалы, которые дети могут использовать в изобразительной деятельности.

В остальные карманы размещаются варианты заданий разного уровня сложности. Например:

- в секторе №1 предлагается техника рисования ватными палочками и два варианта изображения цветов разного уровня сложности на выбор ребенка. Дети, выбрав вариант задания, идут выполнять работу, а после завершения фиксируют результат своей деятельности в скетчбуках на свое усмотрение: в виде схемы или просто поместив рисунок в скетчбук (Приложение 13);
- сектор № 2 – рисование ватными дисками (Приложение 14);
- сектор № 3 – рисование вилкой (Приложение 15);
- сектор № 4 – рисование восковыми мелками и акварелью (Приложение 16);
- сектор № 5 – кляксография (Приложение 17);
- сектор № 6 – рисование расческой (Приложение 18);
- сектор № 7 – рисование губкой или кусочком паралона (Приложение 19);
- сектор № 8 – рисование акварелью и кисточкой (Приложение 20).

При презентации предстоящей деятельности воспитатель напоминает приемы использования предложенных материалов.

По завершении работы дети представляют свои рисунки, делясь впечатлениями от выполненной работы.

2.3. Критерии эффективности применения дидактического пособия «Калейдоскоп интересов»

Для отслеживания эффективности использования данного пособия мы выделили следующие критерии:

- ✓ проявление инициативности и самостоятельности в выборе деятельности (ребенок сам планирует свою деятельность: «я буду изучать динозавров», планирует свои действия: «Буду лепить динозавров», может организовать игру и вовлечь ребят);
- ✓ повышение любознательности и активности ребенка (ребенок проявляет устойчивый интерес к деятельности и окружающему миру: демонстрирует стойкое желание узнавать новое, задает вопросы, рассуждает, делится впечатлениями);
- ✓ готовность к деятельности и уверенность в своих силах, возможностях и способностях («Я знаю, как правильно строить большой мост!», «Я умею петь и скоро буду выступать на сцене», «Я могу 100 раз прыгнуть через скакалку!»);
- ✓ адекватная оценка результатов своей деятельности («У меня получилось хорошо», «У меня не получилось», «У меня получилось красиво (некрасиво)», «Я сделал правильно (неправильно)»);
- ✓ демонстрация результатов детской деятельности на разных мероприятиях: внутри детского сада, на муниципальных, областных и всероссийских конкурсах.

Таким образом, применяя дидактическое пособие «Калейдоскоп интересов», мы смогли повысить интерес детей к активной деятельности, развить инициативность и самостоятельность. Данное пособие рекомендуется к использованию специалистам детского сада и воспитателям.

Дидактическое пособие «Калейдоскоп интересов», направленное на поддержку и развитие инициативы детей дошкольного возраста, было успешно апробировано в детском саду и вызвало неподдельный интерес у детей и педагогов. Детей привлекла яркость пособия, возможность действовать с ним по собственному выбору. Специалисты и воспитатели дошкольной образовательной организации, применяя «Калейдоскоп интересов» на практике, смогли повысить интерес детей к деятельности, развить их инициативность и самостоятельность.

Литература

1. Автор: Сост.: Т.Н. Гусева, М.М. Цапенко, Н.Ю. Симонова, К.Ю. Белая. Открытые возможности: поддержка детской инициативы.
2. Маликова Т. Н. Инициативность старших дошкольников в различных видах деятельности как образовательный результат // Молодой ученый. — 2020 г. — № 17. — С. 132–134. — URL <https://moluch.ru/archive/>.
3. Модель Н.А. Поддержка детской инициативы и самостоятельности на основе детского творчества //Издательство ТЦ Сфера.- 2020 г.
4. Моница Г.Б. «Технология формирования у детей 6-7 лет инициативности, самостоятельности, ответственности и парциальная программа «Лесенка роста»,. – СПб.: ООО «Издательство «детство-Пресс», 2017 г.
5. Кирьякова Л. Развитие инициативы и самостоятельности детей дошкольного возраста как фактор подготовки детей к школе// Дошкольник РФ. — URL <http://doshkolnik.ru/skoro-v-shkolu/10849-inniciativa.html>

Напольный игровой модуль «Калейдоскоп интересов»



Дидактическое пособие в виде круга, разделенного на 8 секторов, обозначенных цветовой гаммой по количеству центров детской активности. Диаметр круга 200см.

Сектора пособия, обозначающие центры детской активности



Информационный материал в соответствии с темой недели



Наглядно-дидактический материал в соответствии с темой недели (обозначает, чем наполнены центры детской активности) размеры карманов: 11см x 21см.

Первый уровень двухуровневого блока



Первый уровень пособия,обозначающий центры детской активности, и фишки для обозначения выбора ребенка.

Второй уровень двухуровневого блока



Второй уровень с числовыми символами, обозначающими количество детей, которые могут одновременно работать в каждом центре.

Доска выбора «Калейдоскоп открытий»

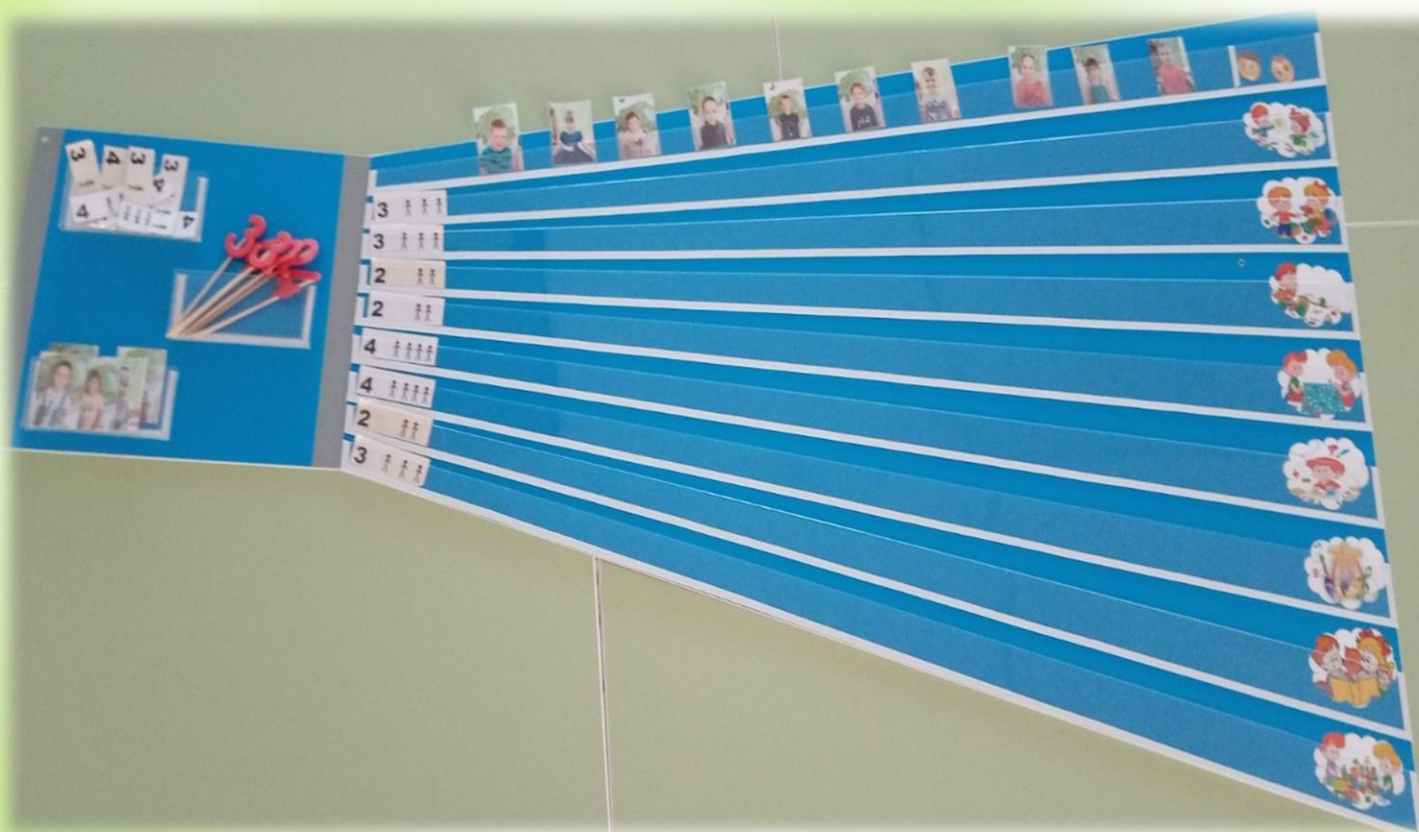

Доска выбора представляет собой стенд в форме калейдоскопа, разделённого на 2 сектора

Схема рисования «Нерпа»

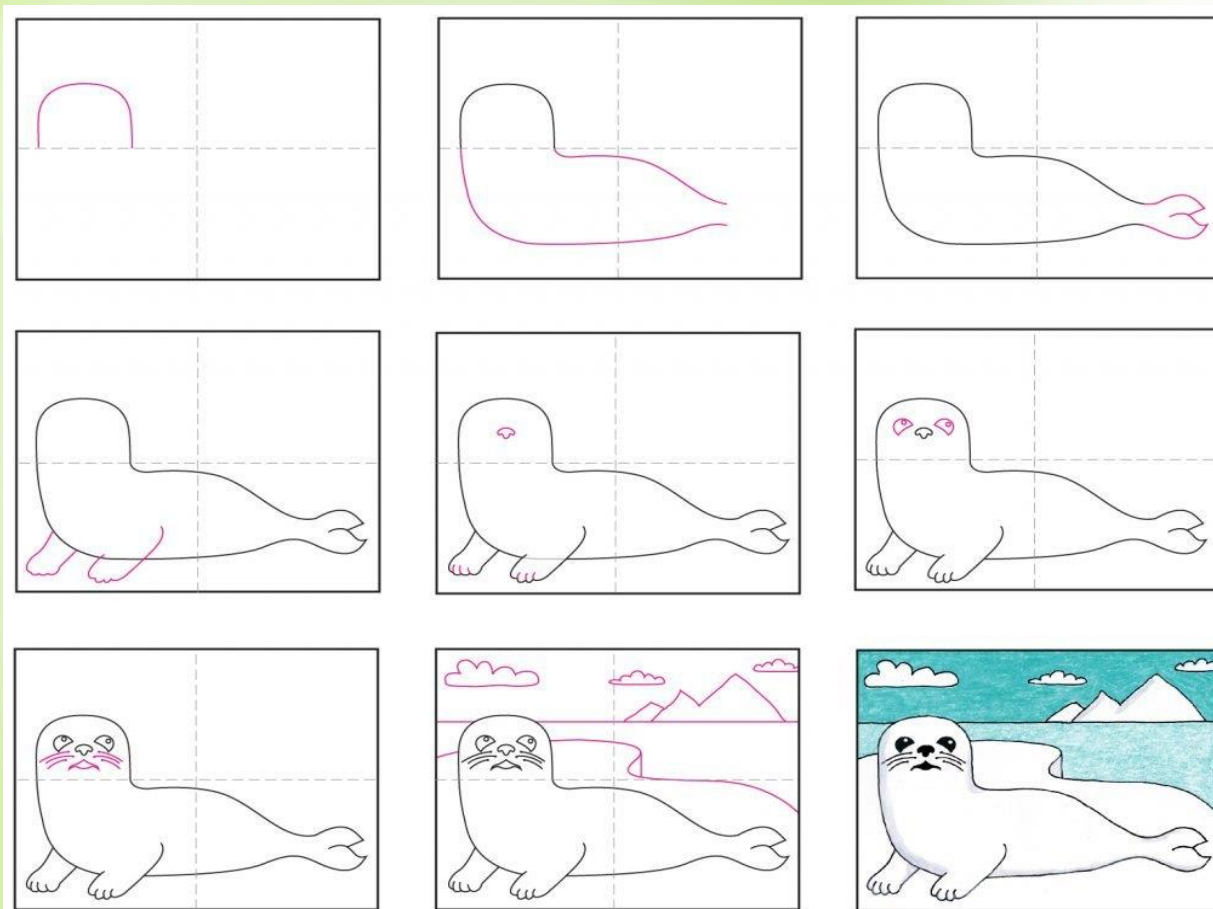

© www.projectsforkids.org

Лепим «Нерпочку»



Схема очистки воды

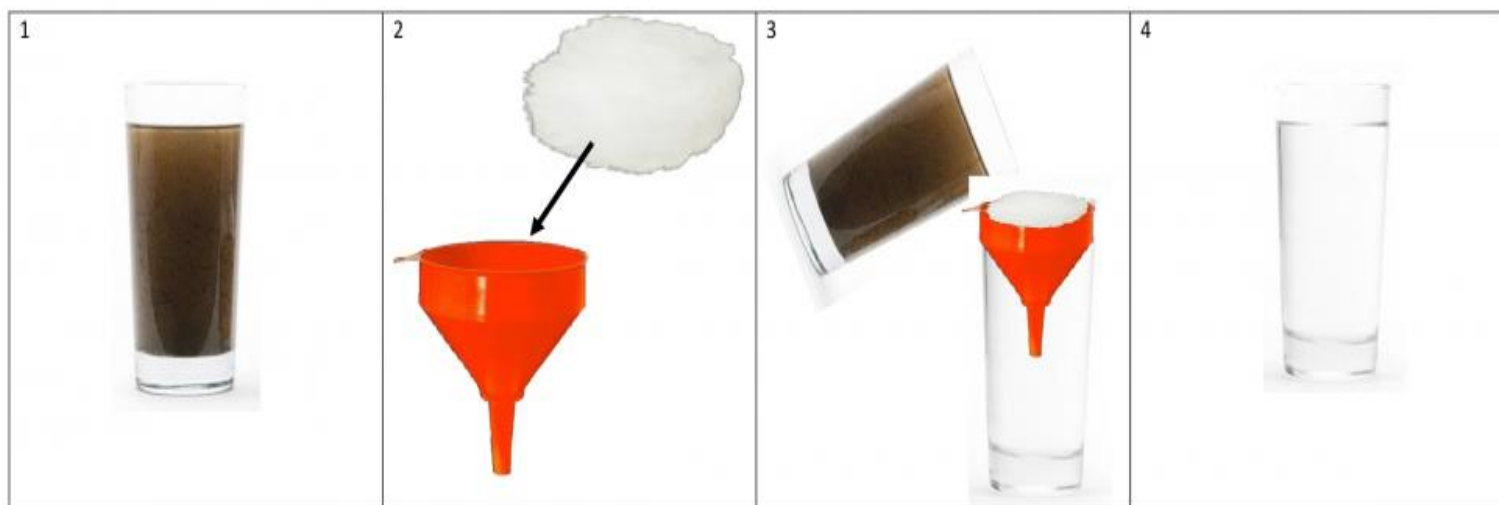

Схемы конструирования «Катер»

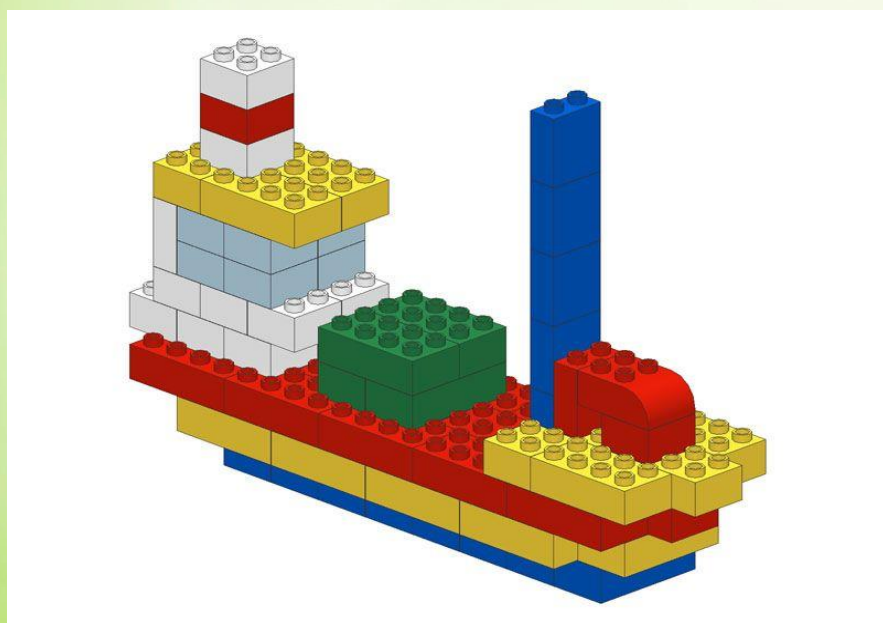
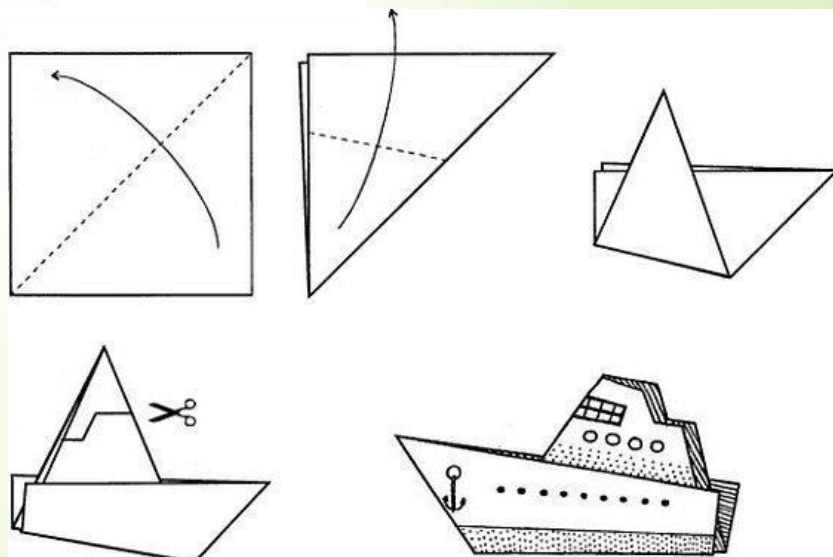
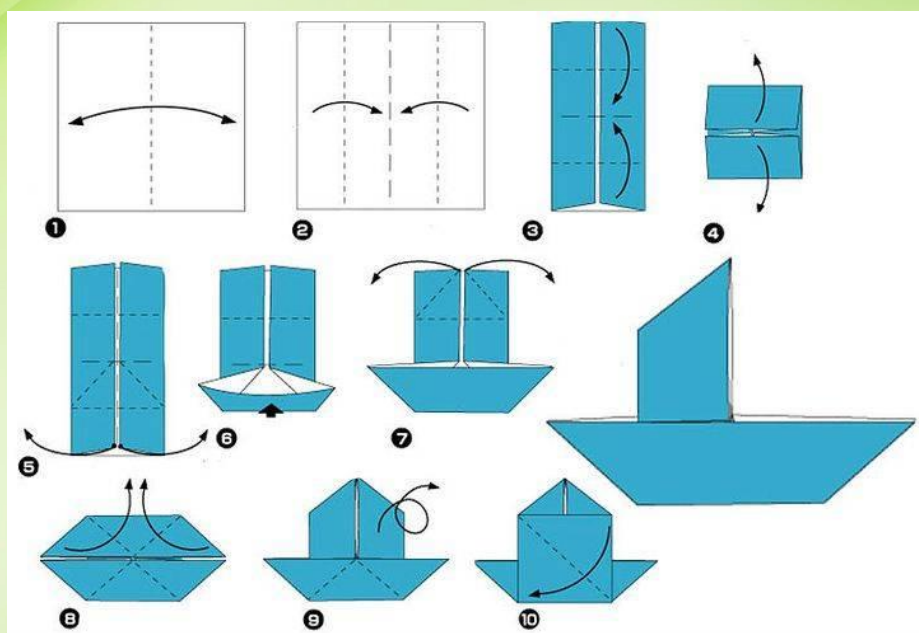

Схемы конструирования «Поезд»

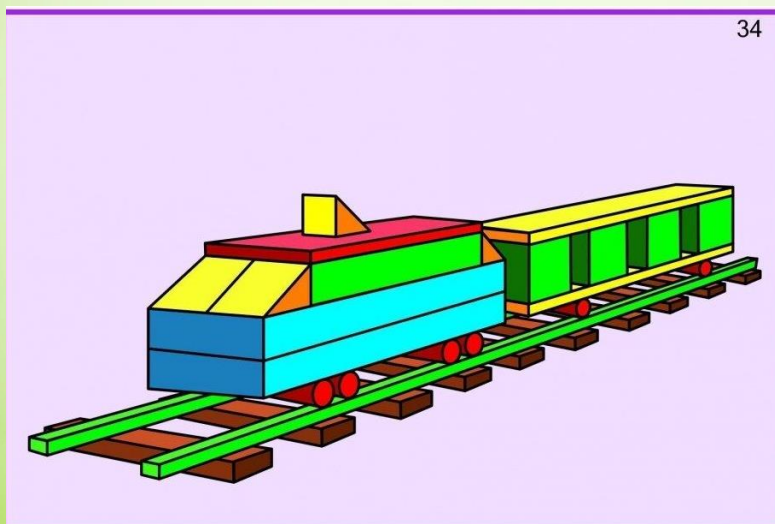
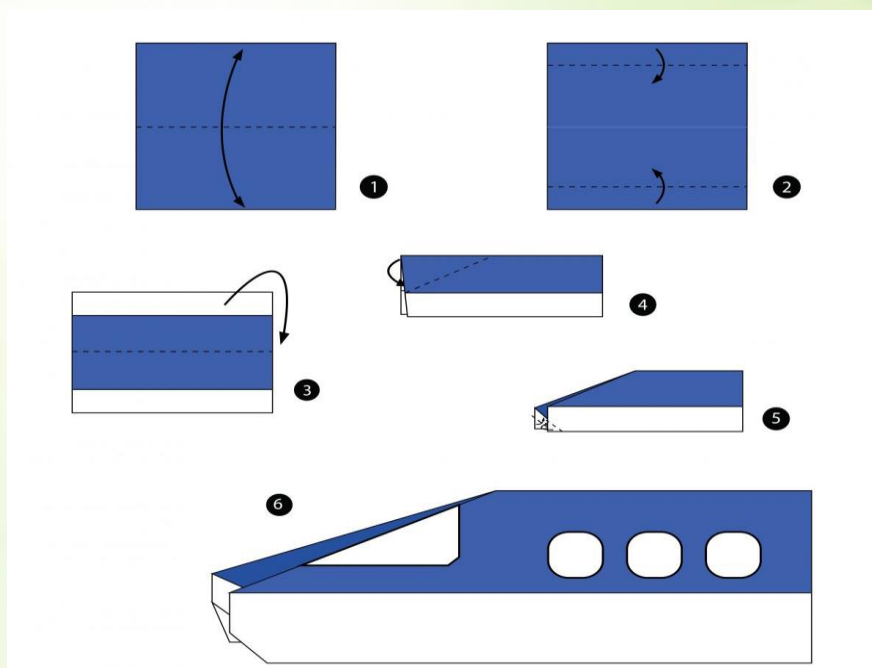
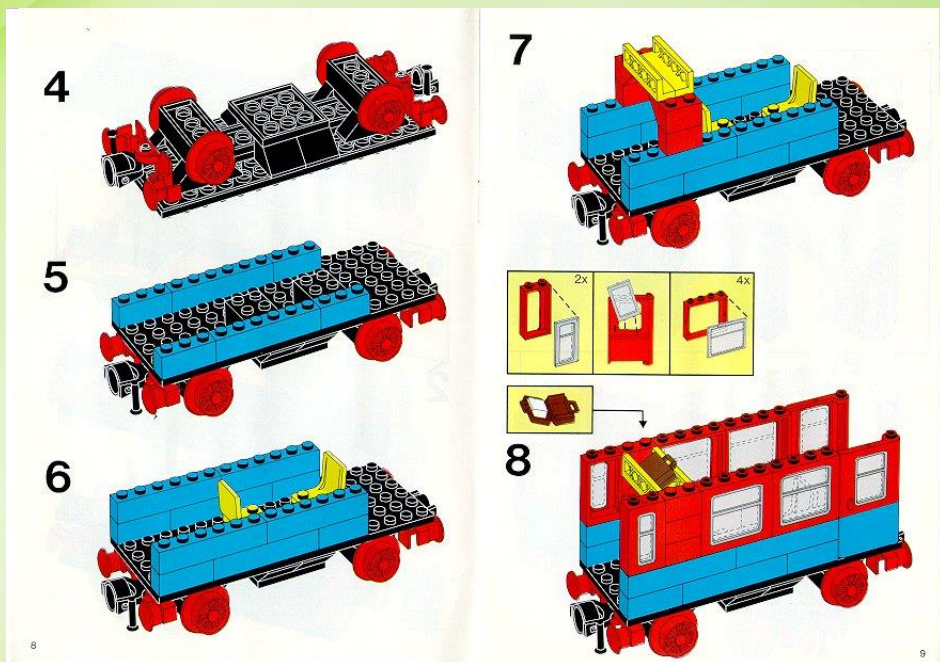

Сценарий утреннего круга «Байкал – жемчужина Сибири»

Цель: создание положительного эмоционального настроения, обеспечение условий для межличностного и познавательно-делового общения детей и взрослых.

Задачи:

- формировать доброжелательные отношения между детьми, создать атмосферу поддержки, сотрудничества, общего положительного эмоционального фона;
- дать детям возможность высказаться и выслушать друг друга, взрослого;
- осуществить выбор деятельности на основе собственных интересов и потребностей;
- формировать мотивацию к предстоящей деятельности;
- расширять представления детей о Байкале.

Позывные для утреннего круга по теме	Подготовка к проведению утреннего сбора. По звону колокольчика дети собираются в круг.
Организация круга	Дети располагаются по кругу вокруг пособия «Калейдоскоп интересов»
Приветствие	<i>Игра «Доброе утро!»</i> Я люблю наш детский сад, В нем полным-полно ребят, Может сто, а может двести – Хорошо, когда мы вместе. Все на месте? Все ли тут? Оглянулись, повернулись И друг другу улыбнулись.
Обмен новостями	Воспитатель просит детей поделиться своими новостями. Воспитатель: - Ребята, у меня тоже есть интересная новость, я вчера просматривала свои фотографии и увидела фото, где я на Байкале. И мне очень захотелось вам рассказать об интересных фактах озера Байкал.
Игра	«Передай мяч как нерпа»
Презентация педагогом деятельности в центрах активности	Воспитатель предлагает отправиться в увлекательное путешествие: <i>«Поспеши скорее, друг, В наш волшебный чудо - круг. Раз, два, три, четыре, пять, начинаем выбирать. На калейдоскоп взгляни, Чем ты хочешь заниматься, поскорей определи»</i> Сегодня я приготовила для вас в центре игротеки карту, которая поможет узнать, где живет нерпа. Также в центре игротеки вы сможете узнать, чем питается нерпа. В центре книги вас ждут лэпбуки, в которых вы найдете много интересного о Байкале и его обитателях. А Дима может прочитать и рассказать другим ребятам. В центре изобразительной деятельности вы можете проявить свои творческие способности в рисовании нерпы по схеме,

	<p>дорисовать нерпу или просто ее раскрасить.</p> <p>Тот, кто пойдет в центр науки, сможет самостоятельно провести опыт по очистке воды и узнать имеет ли вода форму. Все необходимое для этого у нас имеется в нашей лаборатории.</p> <p>Как всегда, вас ждет центр игры и конструирования. Здесь вы можете совершить увлекательное путешествие в магазин байкальских сувениров, а на чем вы туда отправитесь, решите самостоятельно. Для этого в центре конструирования имеются схемы-подсказки.</p> <p>В центре музыкально-театрализованной деятельности вы можете узнать, умеет ли петь нерпа, посмотрев фильм, и попробовать самостоятельно исполнить песню байкальской нерпы. Здесь же вы можете услышать звуки Байкала и под эти звуки самостоятельно придумать театральную постановку.</p> <p>А я сегодня в центре математики буду выполнять задание лимнологического байкальского музея. Нужно посчитать обитателей байкальских глубин и собрать необычный математический пазл. Кто хочет мне помочь?</p> <p>Подумайте и решите, кто в какой центр пойдет работать, и какой план у вас на сегодня.</p> <p>С помощью фишки обозначьте свой выбор на калейдоскопе. Не забываем: план работы вы составляете в своих скейчбуках. Ребята, не забудьте после завершения работы оценить себя, разместив смайлик на листе своего плана в кармашек.</p> <p>Предлагает разойтись по центрам и начать работу.</p>
Итог	<p>По звону колокольчика дети собираются в круг, произносят речевку и презентуют проделанную работу и продукты своей деятельности.</p> <p>Вновь зовем мы всех друзей Подвести итог скорей. Все смогли и все узнали, Тайны все мы разгадали. Что ты сделал, покажи, Что узнал, нам расскажи. <i>Дети презентуют работы.</i></p> <p>Вопросы педагога: Что было трудным? Что было самым интересным? Что получилось?</p>

Сектор №1 – рисование ватными палочками

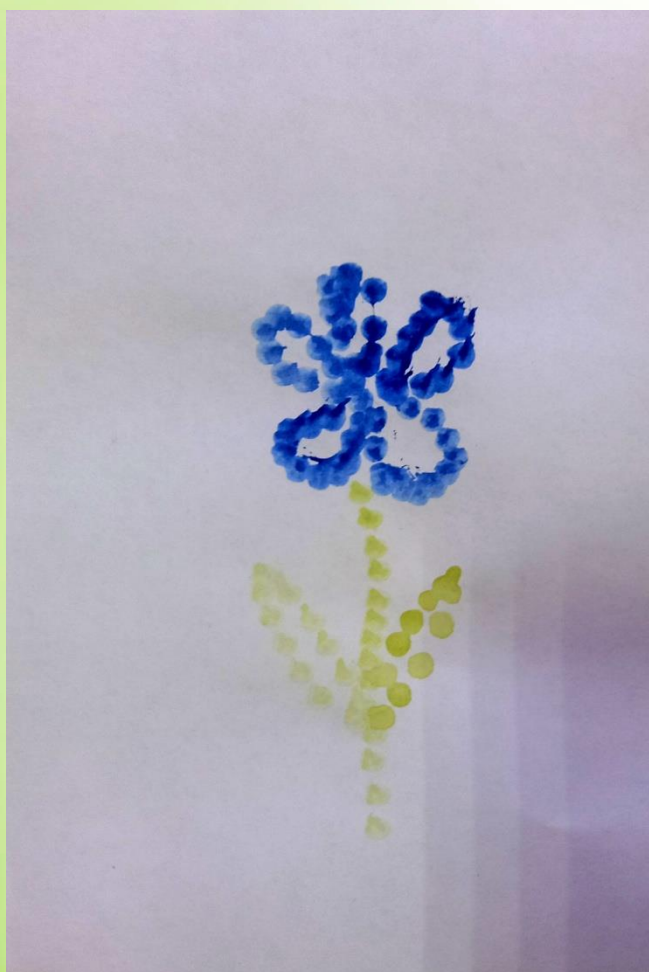

Сектор №2 – рисование ватными дисками



Сектор № 3 – рисование вилкой



Сектор №4 – рисование мелками и акварелью



Сектор №5 – кляксография



Сектор № 6 – рисование расческой



Сектор №7 – рисование губкой



Сектор 8 – рисование акварелью и кисточками

